



bema Groby

Grundausstattung

- **Stapleraufnahme**
- **Antrieb hydraulisch**, starker Gerotormotor mit Antriebswelle
Ø 32 mm, mechanische Neigungsverstellung des Bürstenkopfes
- **Abstellstütze**
- **Serienlackierung** orange RAL 2011
- **CE Kennzeichnung** mit Betriebsanleitung

Sonderausstattung

Anbau-Varianten

- **Dreipunktbock** für Schlepperanbau **Kat.I/II**
- **Schnellwechsellanbau** (leichte Ausführung für Hof- und Kleinlader bis 0,4 m³ Schaufelinhalt + Euronorm)
- **Schnellwechsellanbau** (Kompaktlader und Radladeranbau von bis 0,4 – 0,8 m³ Schaufelinhalt)

Besatz

- **Stahlteiler Wildkraut mit 44 Schraubbüscheln (Ø 700 mm)**
- **Kunststoffteiler mit PPN (Ø 1100 mm)**

Hydraulik

- **Hydraulische Neigungseinstellung** (zusätzlicher doppelwirkender Steuerkreis erforderlich)
- **Drehzahlregelventil**

Sonstiges Zubehör

- **Stützrad Super-Elastiklaufrolle Ø 250 x 80 mm**, höhenverstellbar
- **Spritzschutz**
- **Elektrisches 2-Wegeventil** (notwendig, wenn hydraulischer Steuerkreis fehlt)
- **Sonderlackierung** nach RAL



Technische Daten bema Groby

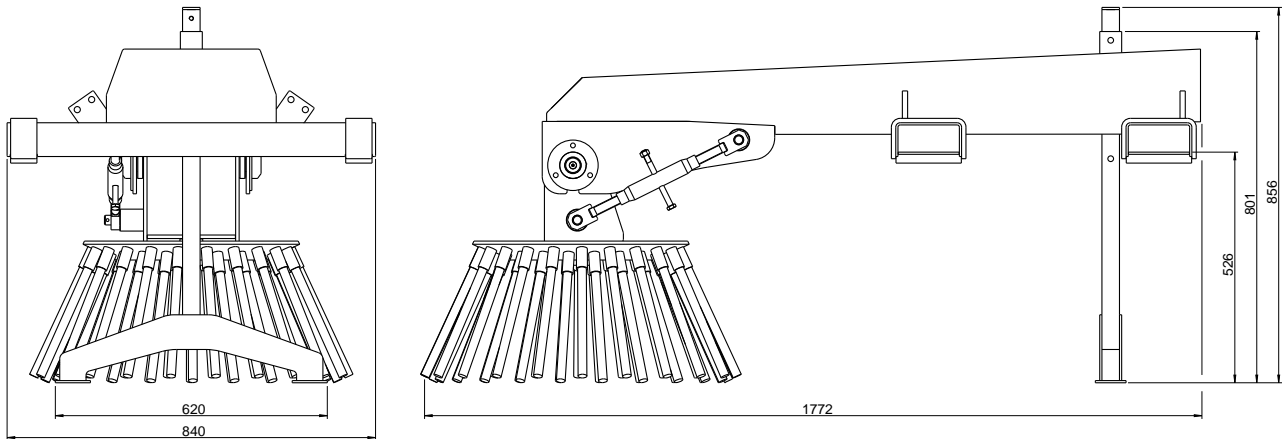

bema Groby	
Antrieb	hydraulisch
Bürstendrehzahl	80 - 200 U/min
Schwenken	hydraulisch/mechanisch
Gewicht ohne Bürste	ca. 145 kg
Gewicht Bürste variiert je nach Besatz	ca. 40 - 70 kg

Maße und Gewichte sind annähernd und unverbindlich!